

SECOURS ROUTIER SUPER

*Préparons-nous aujourd'hui,
Pour nos objectifs de dem'AIN*



GÉNÉRALITÉ

01

I : Terminologie

02

II : Les différentes cabines

03

III : Les éléments de structure

04

IV : Les sécurités passives

05

V : Gabarit et masse

Véhicule Isolé

- 12 mètres max
- 2 à 4 essieux
- PMA 19 à 32 tonnes





Véhicule Articulé

- 16,5 mètres max
- 4 à 5 essieux
- PMA 38 à 58 tonnes

Ensemble Routier



- 8,75 mètres max
- 4 à 8 essieux
- PMA 38 à 58 tonnes





Cabine avancée

Le siège du conducteur se situe au dessus de l'essieu.
Presque omniprésent en Europe, son **DANGER** principal en cas de choc est le **BASCULEMENT**

Les différentes cabines

Les différentes cabines

• Cabine à capot

• Le poste de conduite est situé derrière le capot moteur et non placé au dessus de l'essieu. Il est plus présent sur le continent Américain.

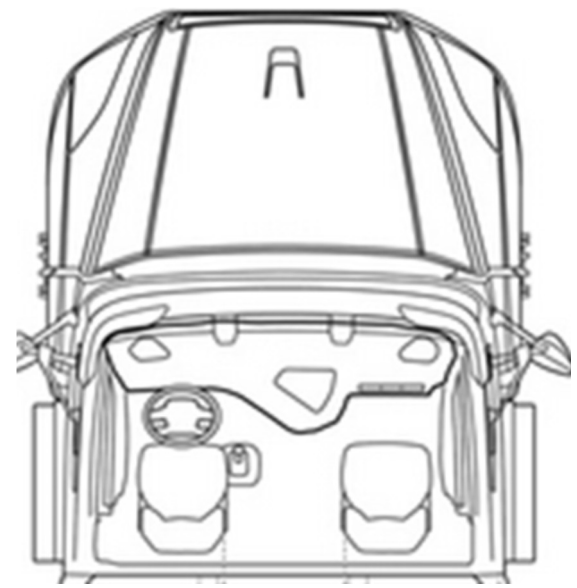

Elements de structure

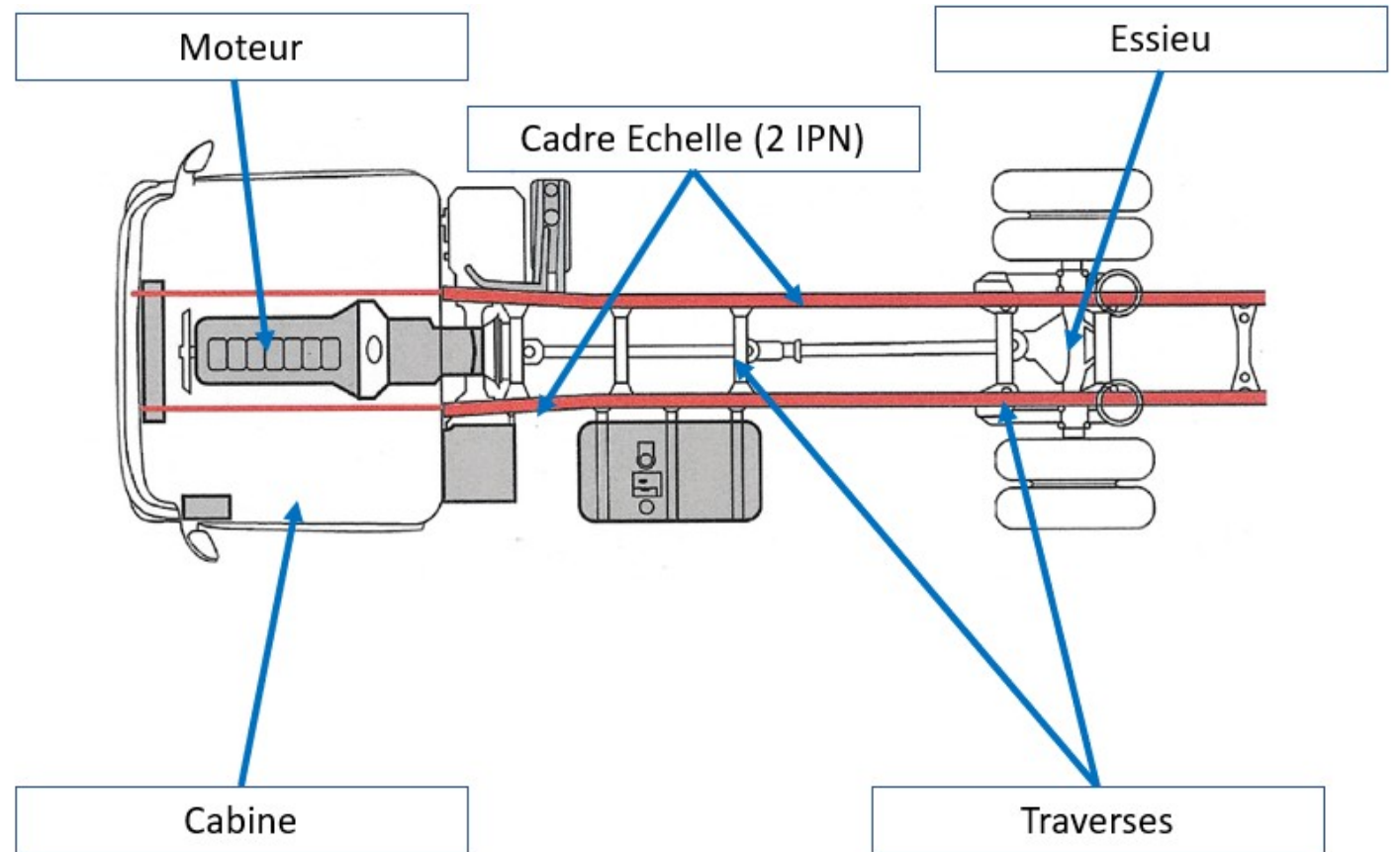

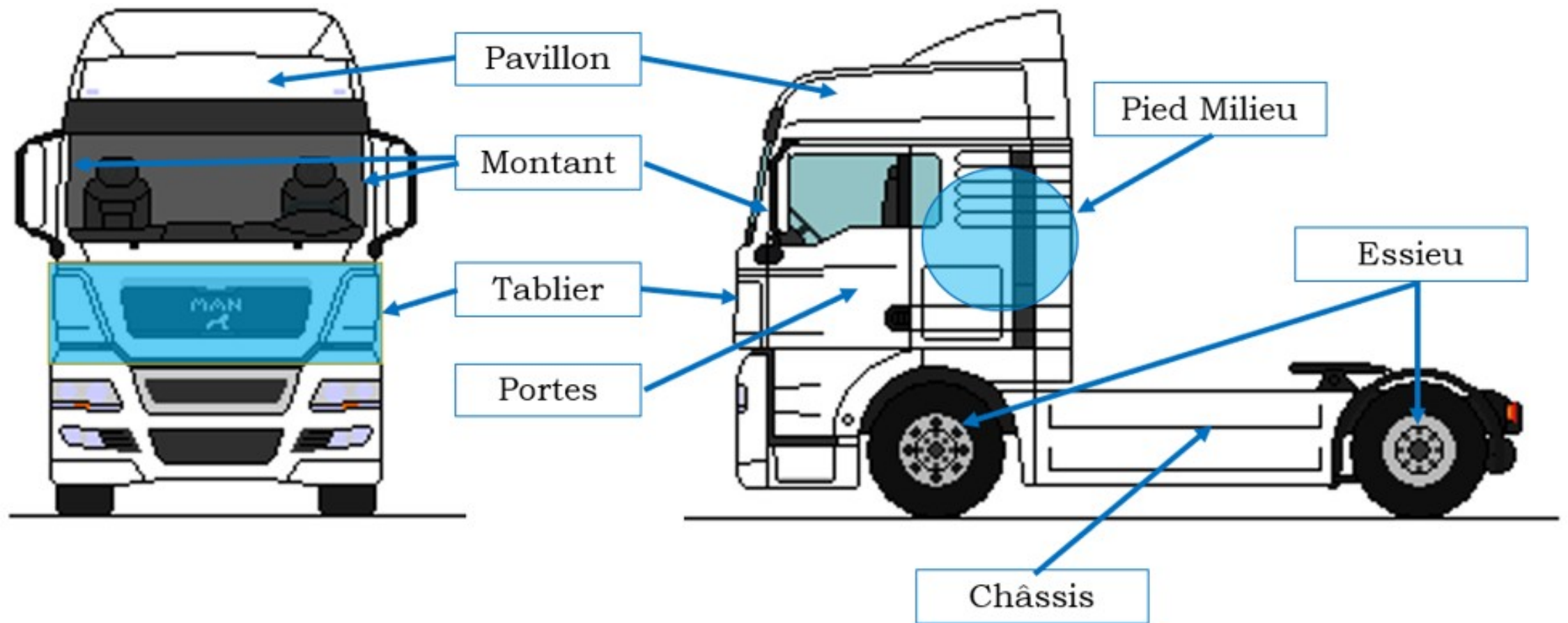

Elements de structure

Elements de structure

- Une cabine est un assemblage de longerons soudés entre eux formant une ossature rigide et renforcée, capable de résister à une poussée verticale de 10 tonnes et une poussée horizontale de 7 tonnes. Certains constructeurs (comme Volvo) renforcent les montants avants et les pieds milieux en multipliant les couches d'acier

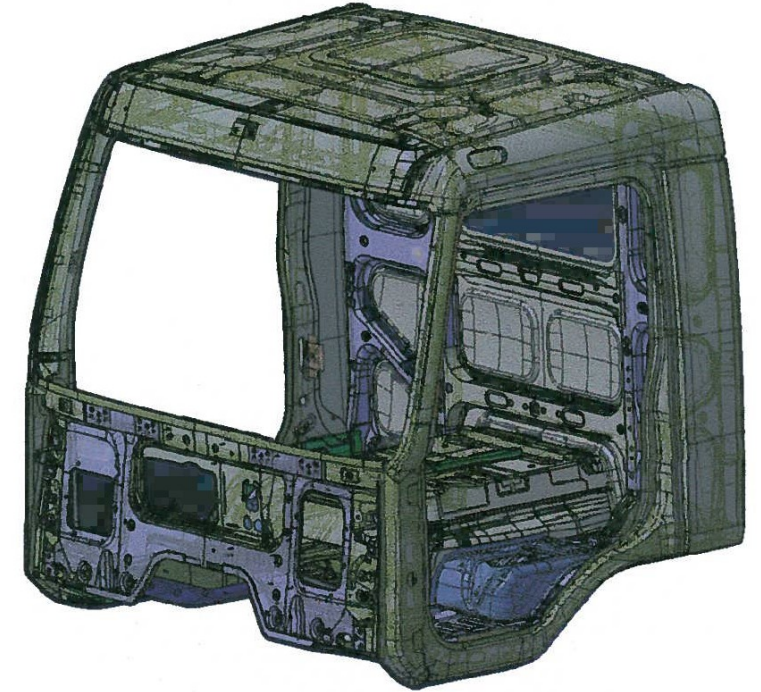

Elements de structure

Structure du tableau
de bord

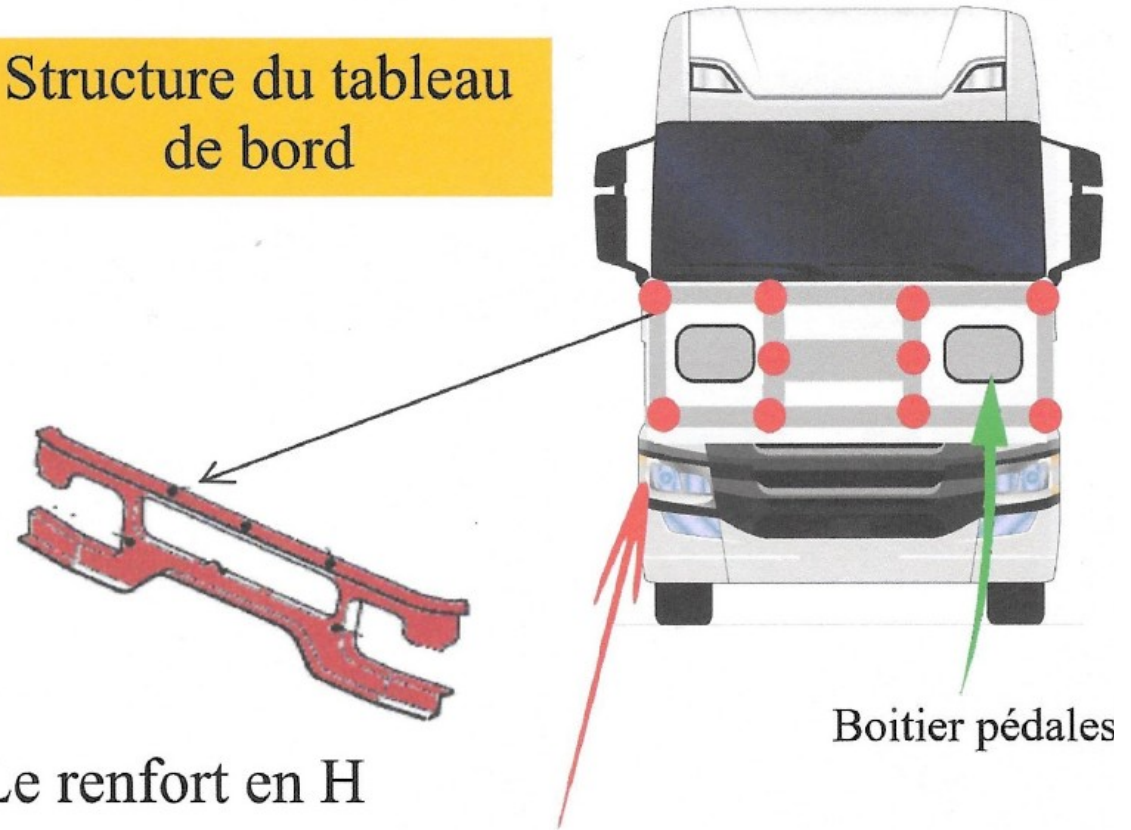

Le renfort en H

Boitier pédales

10 axes de rigidité

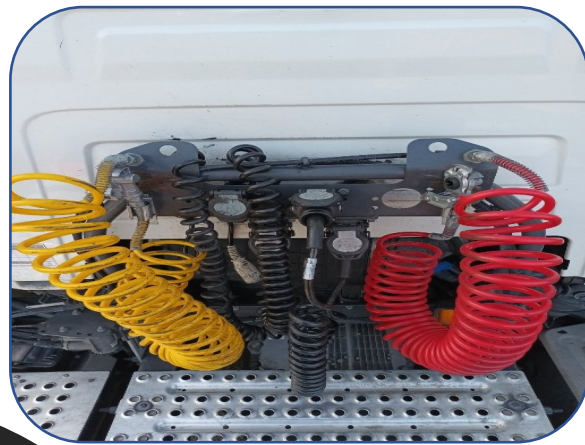

Elements de structure



Flexible noir, prise ABS / Anti déversement

Petite prise noire : alimentation électrique de la remorque

Flexible jaune « frein de service » sert au freinage quand le chauffeur appuie sur la pédale pour amener l'air aux pistons de la remorque.

Flexible rouge « rupture » sert à remplir les bouteilles et à alimenter les pistons de la remorque afin de pouvoir déplacer celle-ci

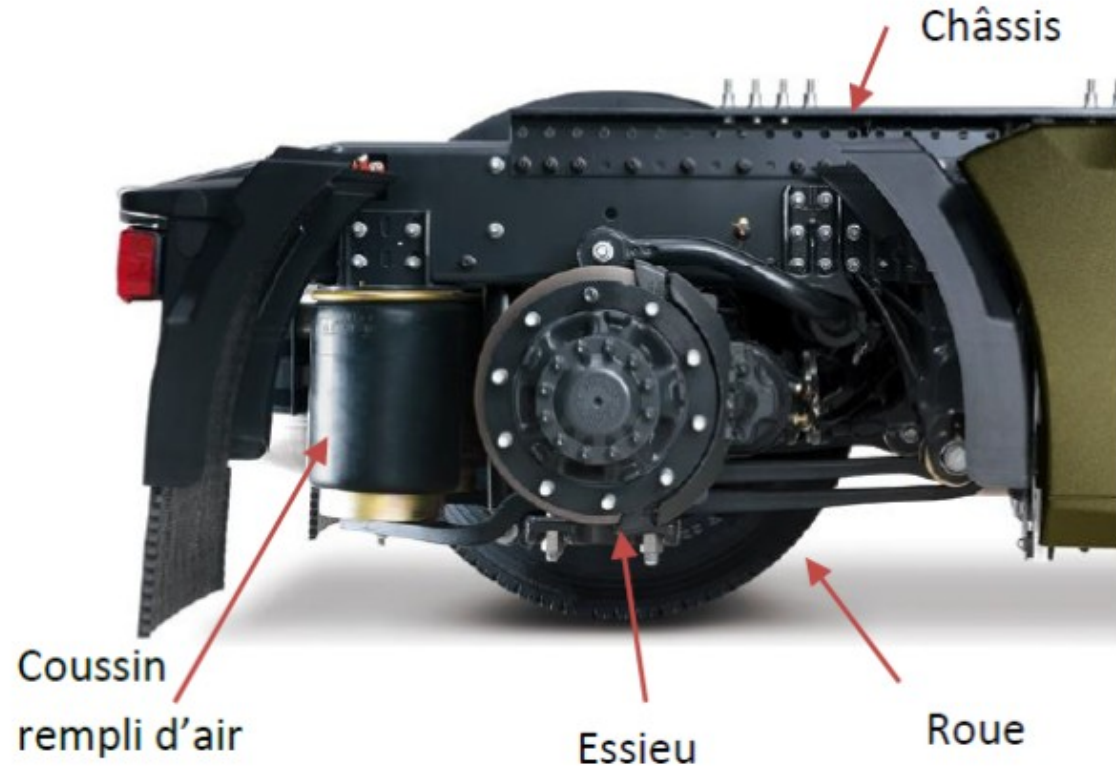

Éléments de structure

Amortisseurs pneumatiques

- Coussins alimentés par le circuit d'air du camion. En cas de rupture de canalisation d'air, l'ensemble des amortisseurs se dégonflent ainsi que le siège du conducteur si celui-ci est pneumatique.

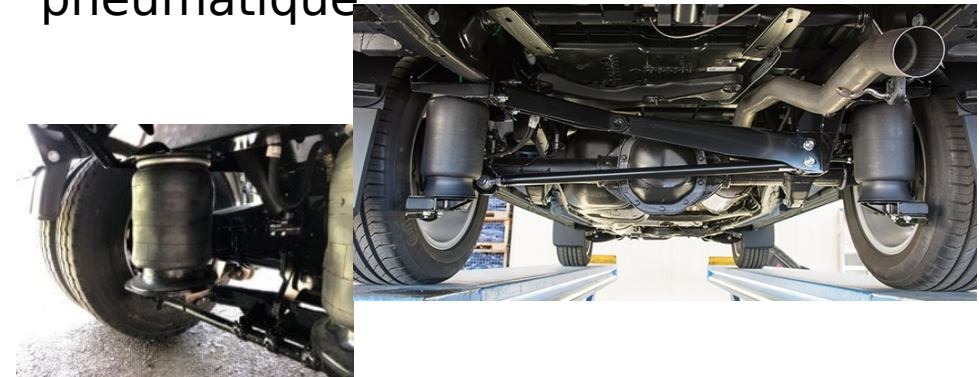

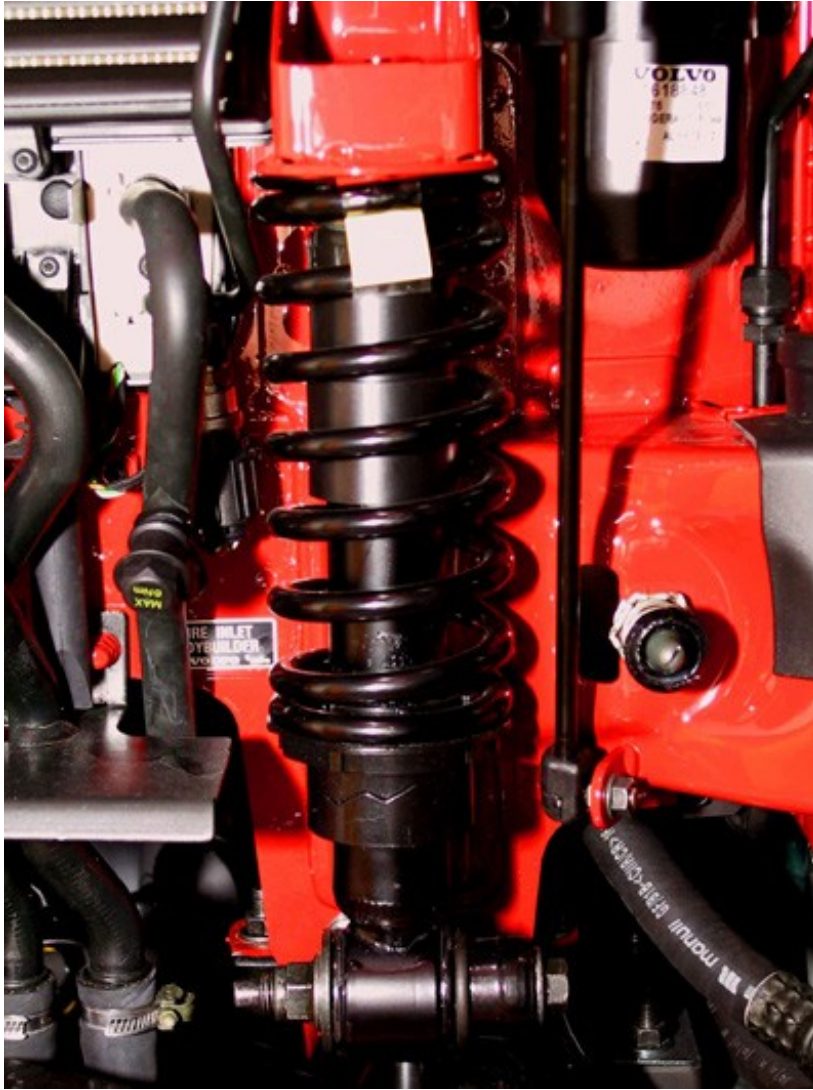

Ils se présentent sous forme de ressorts ou de lames permettant un amortissement mécanique de la cabine.



Éléments de structure

Amortisseurs
mécanique



Crochets de cabine

Elements de structure

- Les cabines sont fixées en 4 points sur le châssis. Il faut une **rupture simultanée** des 2 crochets arrière pour un basculement.

Elements de structure

Les airbags – Les prétentionneurs



- Très peu de modèles de poids lourds sont équipés d'airbag et prétensionneurs, seuls les véhicules très haut de gamme commencent à l'être. La conduite à tenir reste la même que pour les VL:
- -neutralisation batterie (attention au délai des condensateurs)
- - pose de la protection airbag grand modèle



Gabarit et masse

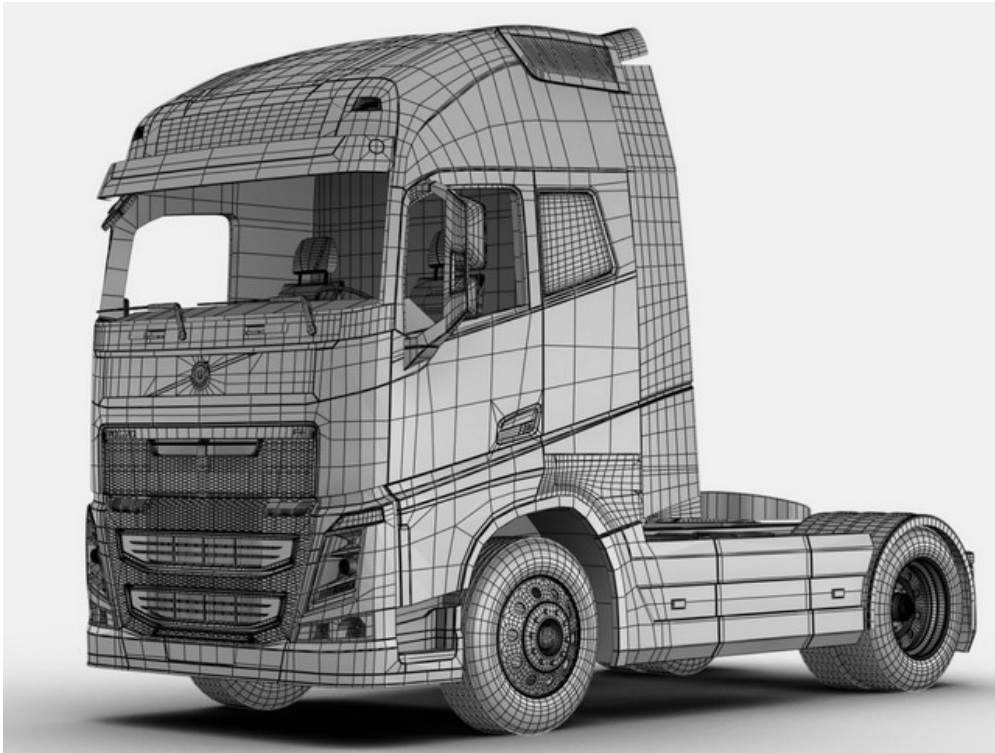

Hauteur Maxi du
haut du pavillon
=> 4,1 mètres

Hauteur du siège
conducteur
=> 1,5 à 2 mètres

Porte
=> 60 à 80 kg

Pare-Brise
=> 80 à 150 kg

Pneumatique
=> 6 à 9 bars

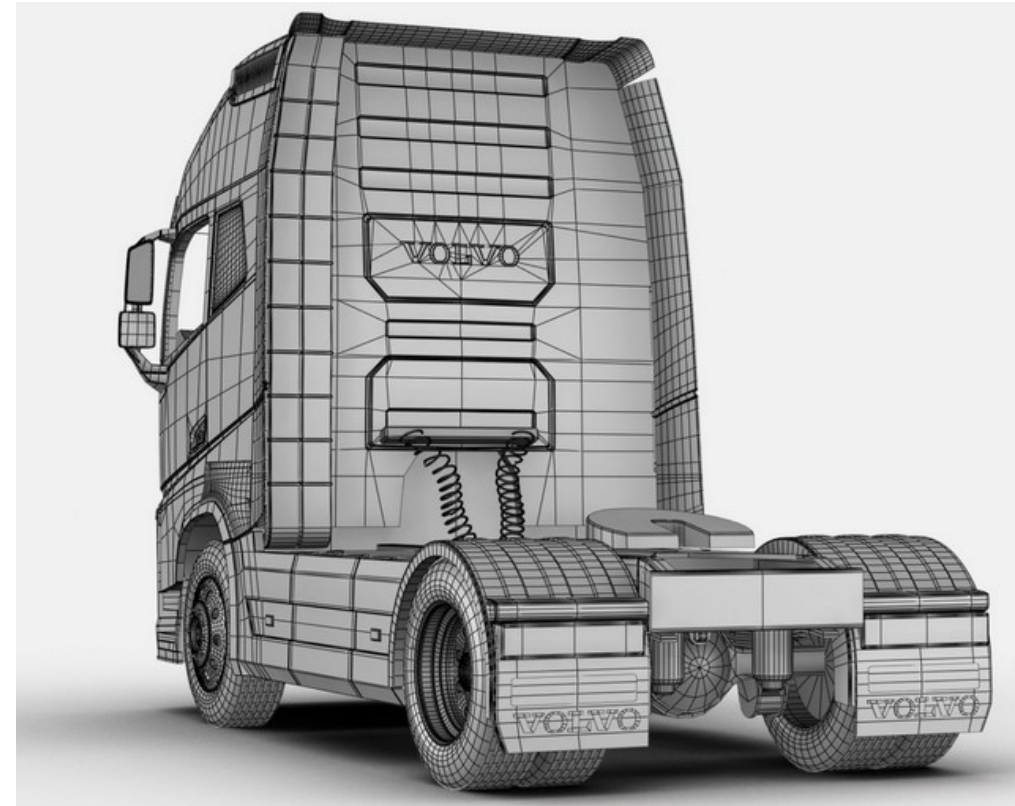

Gabarit et masse

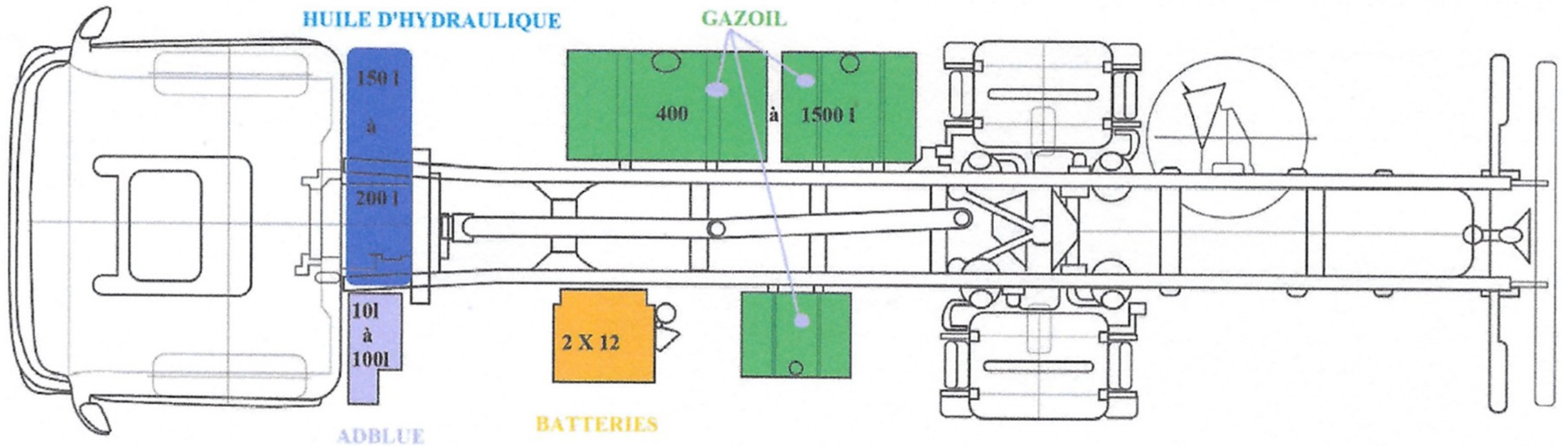

Gabarit et masse

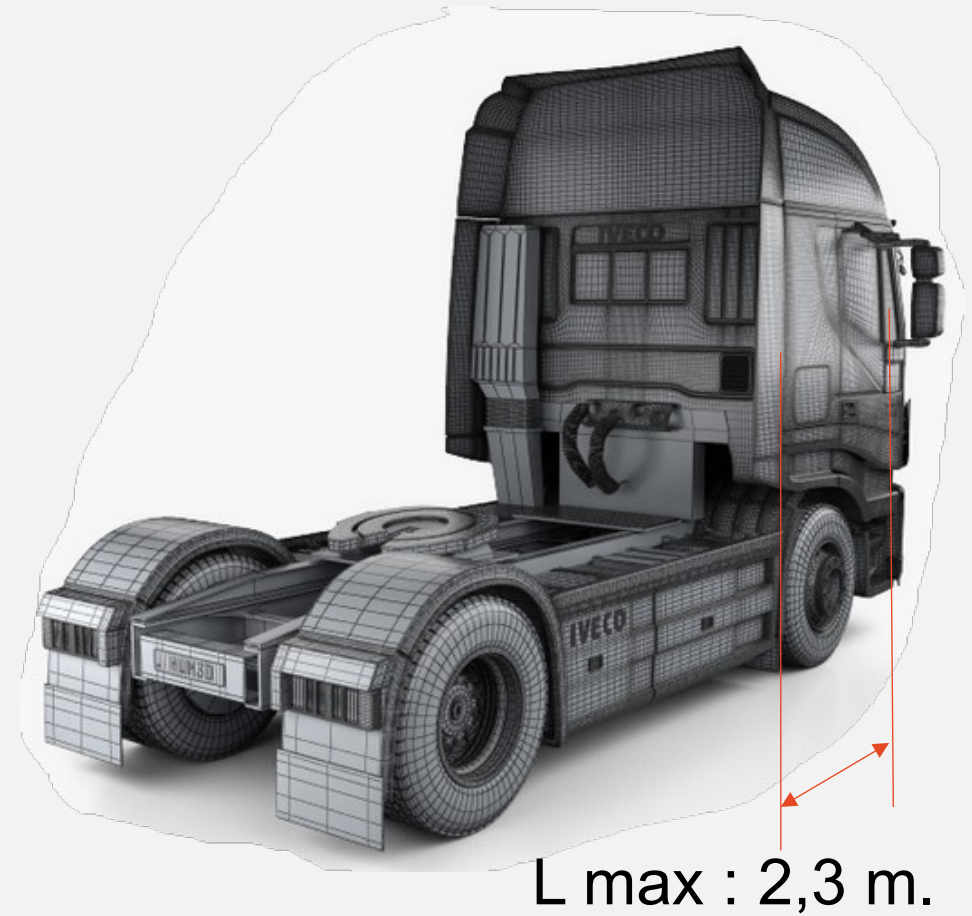



Gabarit et masse